

**Wypychacz tulejowy,  
hartowany, dłuższe  
prowadzenie**

**Ejector sleeve, hardened,  
longer guiding**

**Толкатель трубчатый,  
закаленный, удлиненная  
направляющая**



Oferowane wyłącznie przez firmę HASCO wypychacze tulejowe Z4501/... to doskonale pomoce do wyjmowania z formy. Skomplikowane partie artykułów można w bezpieczny i funkcjonalny sposób wyjmować z formy.

Utwardzane wypychacze tulejowe ze stali do pracy na gorąco mają dłuższy otwór prowadzący 100 mm we wszystkich rozmiarach. Dzięki rozszerzonym możliwościom skracania i wyborowi materiału wypychacz tulejowy można elastycznie zastosować w przypadku napraw.

### Cechy szczególne

- 100mm prowadzenie umożliwia długie skoki wypychacza
- stal do pracy na gorąco 1.2343 / 52 HRC
- wysoka wytrzymałość rdzenia ~1800N/mm<sup>2</sup>
- indywidualna obróbka przy tej samej twardości powierzchni
- możliwość powlekania lub późniejszego azotowania
- optymalnie nadaje się do napraw standardowych wypychaczy tulejowych
- elastyczne możliwości skracania
- ekskluzywny produkt HASCO
- specjalne otwory wewnętrzne na zażyczenie

The Z4501/... ejector sleeves supplied exclusively by HASCO are excellent demoulding aids. Complex-shaped parts can be demoulded in a reliable and functional manner.

The through-hardened ejector sleeves in hot-working steel have a longer guide bore of 100 mm for all sizes. With the extended options for cutting to length and material selection, the ejector sleeve can be flexibly used for repairs.

### Special Features

- 100 mm guide permits long ejector strokes
- Hot-working steel 1.2343 / 52 HRC
- High core strength ~1800N/mm<sup>2</sup>
- Individual processing for the same surface hardness
- Coating or subsequent nitriding possible
- Optimal for repairs of standard ejector sleeves
- Flexible cut-to-length options
- Exclusive HASCO product
- Custom interior bores on request

Эксклюзивные трубчатые толкатели HASCO Z4501/... являются превосходным вспомогательным средством для извлечения. Они позволяют надежно и удобно извлекать из форм сложные партии изделий.

Закаленные трубчатые толкатели из инструментальной стали для горячих штампов снабжены удлиненным направляющим отверстием 100 мм во всех типоразмерах. Благодаря расширенной возможности укорачивания и выбору материала обеспечивается гибкое использование трубчатого толкателя при выполнении ремонтных работ

### Особые характеристики

- Направляющая 100 мм обеспечивает удлиненные ходы толкателей
- Инструментальная сталь для горячих штампов 1.2343 / 52 HRC
- Высокая прочность сердцевины ~1800 Н/мм<sup>2</sup>
- Индивидуальная обработка при одинаковой поверхностной твердости
- Возможно нанесение покрытия или последующее азотирование
- Оптимальное решение для ремонта стандартных трубчатых толкателей
- Гибкие возможности для укорачивания
- Эксклюзивное изделие HASCO
- Специальные внутренние отверстия по запросу

# Z4501/...

Wypychacz tulejowy, hartowany, dłuższe prowadzenie wypychacza  
 Ejector sleeve, hardened, longer guiding  
 Толкатель трубчатый, закаленный, удлиненная направляющая

Mat.: WAS (~1.2343)  
 DIN ISO 8405

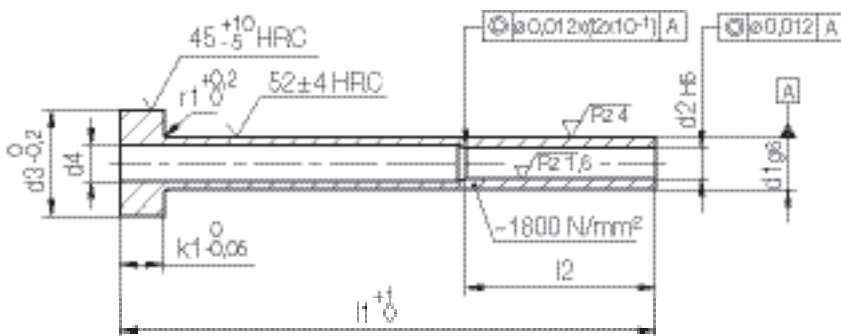

r1	k1	l2	d4	d3	d1	d2	l1	Nr./No.
0,5	5	100	4,5	12	6	4	100	Z4501/ 6x 4x100
							175	175
							250	250
							325	325
		14	8	100	Z4501/ 8x 4x100			
				175	175			
				250	250			
				325	325			
	5,5	5	100	Z4501/ 8x 5x100				
			175	175				
			250	250				
			325	325				
	6,5	16	10	100	Z4501/10x 5x100			
				175	175			
				250	250			
				325	325			
6		10	100	Z4501/10x 6x100				
			175	175				
			250	250				
			325	325				
7,5		7	100	Z4501/10x 7x100				
			175	175				
			250	250				
			325	325				

r1	k1	l2	d4	d3	d1	d2	l1	Nr./No.
0,5	5	100	8,5	18	11	8	100	Z4501/11x 8x100
							175	175
							250	250
							325	325
		0,8	7	20	12	100	Z4501/12x 8x100	
						175	175	
						250	250	
						325	325	
	9,3	20	9	100	Z4501/12x 9x100			
				175	175			
				250	250			
				325	325			
	10,5	22	14	10	100	Z4501/14x10x100		
					175	175		
					250	250		
					325	325		
12,5	16	12	100	Z4501/16x12x100				
			175	175				
			250	250				
			325	325				