

## Z36/...

Federndes Druckstück, mit Flachkopf, geschlitzt  
 Ball catch, flat head, threaded with screw driver slot  
 Vis à bille avec ressort, à tête plate, rainurée

Mat.: 1.0718  
 max. 250 °C

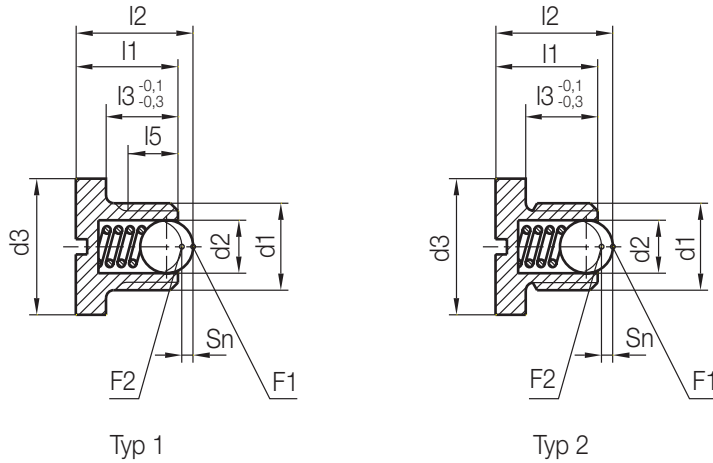

2

Typ	F2 [N]	F1 [N]	Sn	l5	l3	l2	d3	d2	d1	l1	Nr./No.
1	10,8	6	0,64	4	6,5	9,8	6	2,5	M 4	9	Z36/ 4 x 9
	13	8,8	0,72	6	8,5	12,9	8	3	M 5	12	5 x 12
2	15	11,2	0,8	-	9	15	10	3,5	M 6	14	6 x 14
	27,6	18,5	1,2		11	17,5	13	5	M 8	16	8 x 16
	40,8	23,9	1,6		14	22	16	6	M 10	20	10 x 20
	55	35,9	2		15	24,5	18	8	M 12	22	12 x 22

## Z361/...

Federndes Druckstück, mit Flachkopf, geschlitzt  
 Spring plunger, with slotted head  
 Vis à bille avec tête

Mat.: 1.4305  
 max. 250 °C

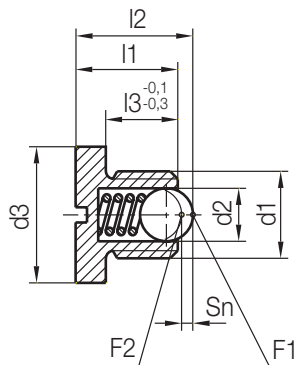

F2 [N]	F1 [N]	Sn	l3	l2	d3	d2	d1	l1	Nr./No.
27,6	18,5	1,2	10,8	17,5	13	5	M 8	16	Z361/ 8 x 16
55	35,9	2	14,8	24,5	18	8	M 12	22	12 x 22